

УСКОРИТЕЛЬ ШПИНДЕЛЯ

Ускорители используются для увеличения числа оборотов шпинделя станка. Преимущество их использования заключается в том, что даже старый станок с низкими оборотами возможно использовать для высокоскоростной обработки без покупки дорогостоящего оборудования.

Высокоскоростной ускоритель шпинделя - это механический редуктор-мультипликатор, совмещенный с цанговым патроном. Ускорители NIKKEN имеют коэффициент ускорения от 4 до 10 (в зависимости от модели) и позволяют получать скорость вращения на выходе до 40000 об/мин. Конус ускорителя вставляется в шпиндель станка, а неподвижная часть ускорителя при помощи стопора крепится к неподвижной части шпинделя. Стопор не входит в стандартный комплект поставки и может быть заказан дополнительно (как опция), а может быть изготовлен самостоятельно.

В результате использования ускорителей шпинделя NIKKEN достигается увеличение производительности и улучшение чистоты обрабатываемой поверхности при минимальных затратах.

Ускорители шпинделя NIKKEN могут использоваться для сверления деталей или фрезерования с радиальной нагрузкой.

NIKKEN выпускает два типа ускорителей - NX и PX, различающихся конструкцией и техническими характеристиками.

Ускоритель шпинделя, тип NX



- Максимальная скорость вращения инструмента от 10000 до 20000 об/мин в зависимости от модели ускорителя
- Ускоритель типа NX увеличивает скорость вращения шпинделя станка от 4 до 5 раз в зависимости от модели
- Биение минимально при использовании шайбы TiN Bearing Nut (стандартное исполнение)
- стандартные конусы BT30, BT40, BT50
- возможность изготовления ускорителей с конусом IT40, IT50 (для некоторых моделей, см таблицу)
- Возможна поставка стопора в комплекте.

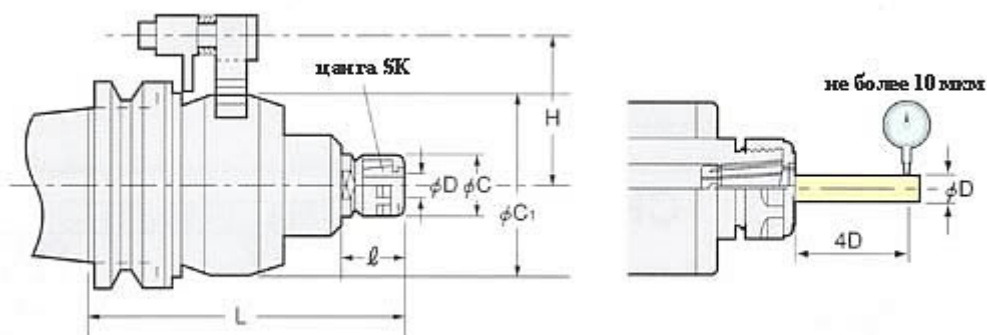

Стабильно низкое осевое биение достигается использованием в ускорителе дискового подшипника **Tin Bearing Nut** (стандартный аксессуар).

Конус	Код	D	L	C	C1	l	H	Коэф. уск.	Макс. скорость вращения	Вес (кг)	Цанга
№ 30	BT30-NX5-153	1,75-10	153	27,5	85	32	55	5	20000	2,9	SK 10P
№ 40	BT40-NX5-153		153				60			5,0	

	(IT40)									
№ 50	BT50-NX5-151 (IT50)		151			46	82			7,0
	BT50-NX5-192 (IT50)	2,75-16	192	40	118			4	1000	11,0

Ускоритель шпинделя, тип PX



- Новая модель ускорителя шпинделя
- Максимальная скорость вращения инструмента от 30000 до 40000 об/мин в зависимости от модели ускорителя
- Ускоритель типа PX увеличивает скорость вращения шпинделя станка в 6 или 10 раз, в зависимости от модели
- Устанавливаются цанги ETS (опция)
- Стандартные конусы BT40, BT50
- Возможна поставка стопора в комплекте

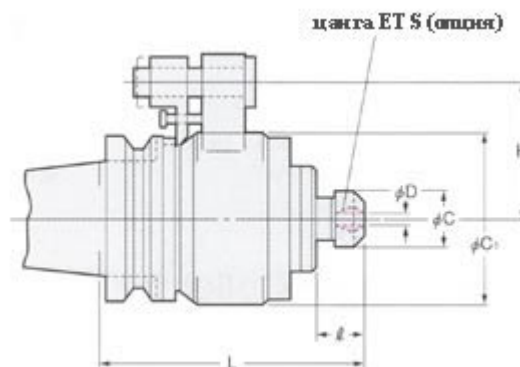

Конус	Код	D	L	C	C1	l	H	Коэф. уск.	Макс. скорость вращения	Вес (кг)	Цанга
№ 40	BT40-PX6-15GX	0,5-8,0	149,0	22	76	14,5	60	6	30000	4,1	ETS 14
	BT40-PX10-160GX		162,5		98			10	40000	4,5	
№ 50	BT50-PX6-140GX		142,0		14,5	82	76	6	30000	6,8	
	BT50-PX10-155GX		155,5				98	10	40000	7,2	